

## Regelquerschnitt 1-1

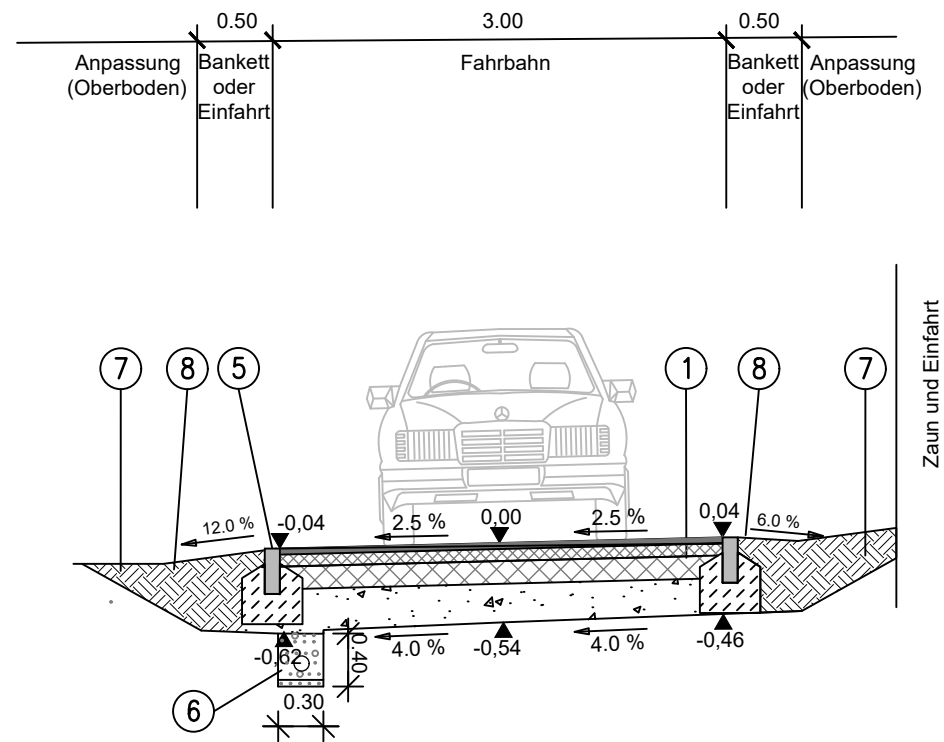

## Regelquerschnitt 2-2

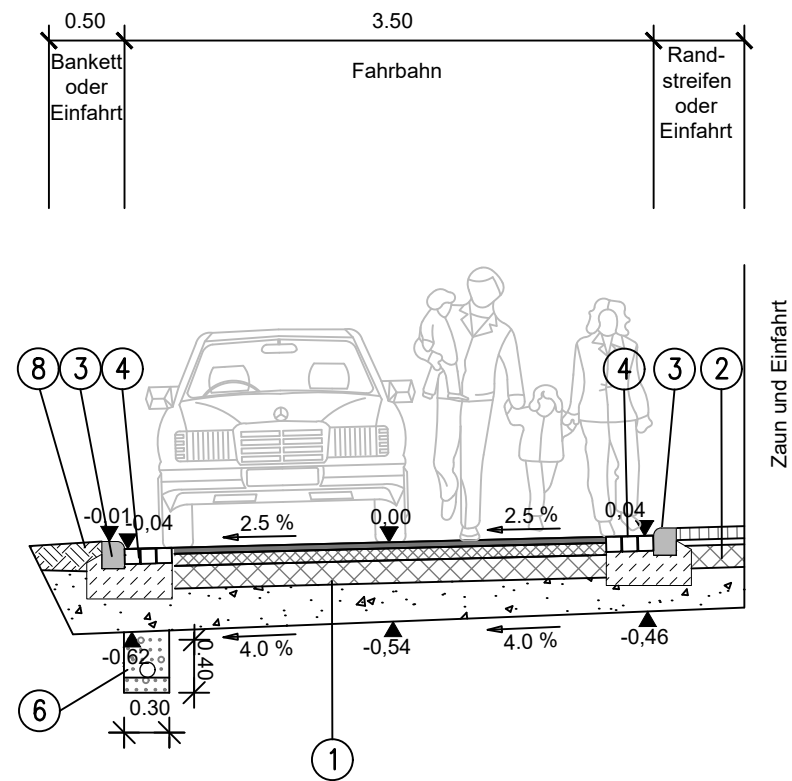

## Legende

- ① Fahrbahn, Belastungsklasse Bk 0,3 nach RStO 12, Tafel 1, Zeile 3:  
 4 cm Asphaltdecke  
 8 cm Asphalttragschicht  
 15 cm Schottertragschicht  
 23 cm Frostschuttschicht auf Planum  
 50 cm Gesamtdicke
 

▼	Ev2= 120 MPa
▼	Ev2= 100 MPa
▼	Ev2= 45 MPa
- ② Zufahrten, Belastungsklasse Bk 0,3 nach RStO 12, Tafel 3, Zeile 1:  
 8 cm Pflasterdecke (Beton-Verbundpflaster)  
 4 cm Bettung, Brechsand-Split-Gemisch  
 15 cm Schottertragschicht  
 23 cm Frostschuttschicht auf Planum  
 50 cm Gesamtdicke
 

▼	Ev2= 120 MPa
▼	Ev2= 100 MPa
▼	Ev2= 45 MPa
- ③ Rundbord 180 x 220 n. DIN EN 1340 u. DIN 483 in Beton C 20/25  
 Unterbeton d= 20 cm, Rückenstütze b= 15 cm
- ④ 3-Reiher Pflasterrinne Natursteinpflaster mit 100 x 100 x 100 n. DIN EN 1338 1  
 in Beton C 20/25, Anschluss an Fahrbahn / Bord mit bituminösen Fugenverguss
- ⑤ Tiefbord (TB 8 x 20) n. DIN EN 1340 u. DIN 483  
 in Beton C 20/25, Unterbeton d=20 cm, Rückenstütze B = 15 cm
- ⑥ Sickerstrang 30 x 40 cm unter Planum, filterstabiler Kies 8/16  
 mit Vollsickerrohr DN 100 PE-HD in Vliesummantelung, Anschluss an Straßenablauf
- ⑦ Oberbodenandeckung im Mittel 20 cm, Rasenansaat
- ⑧ Bankett mit Schotterrasen als Gemisch aus grober Gesteinskörnung 2/45, Kategorie C 90/4  
 und Oberboden, Mischungsverhältnis 85:15 (Rasen mit Saatgut RSM 5.1)

Index	Änderung / Ergänzung	Datum	Name

Planung:	Datum	Name
	bearbeitet	04/2023
	gezeichnet	04/2023
	geprüft	04/2023
Projekt-Nr.: 2023.XXX		

Gemeinde Großpösna  <b>Grundhafter Ausbau</b> <b>Am Cröberteich in Güldengossa</b> Ausschreibungsunterlage	Auftraggeber Gemeindeverwaltung Großpösna Im Rittergut 1 04463 Großpösna
<b>Regelquerschnitt</b>	
Maßstab	Vertragsnr.
1:50	543
Index	Datum
Zeich.-Nr.	
	14.01